

01-05. Задачи с практическим содержанием ФИПИ «Шины»

Задание 1. Автомобильное колесо, как правило, представляет из себя металлический диск с установленной на него резиновой шиной. Диаметр диска совпадает с диаметром внутреннего отверстия в шине.

Для маркировки автомобильных шин применяется единая система обозначений. Например, 195/65 R15 (рис. 1). Первое число (число 195 в приведённом примере) обозначает ширину шины в миллиметрах (параметр В на рис. 2). Второе число (число 65 в приведённом примере) – процентное отношение высоты боковины



Рис. 1

(параметр Н на рисунке 2) к ширине шины, то есть $100 \cdot \frac{H}{B}$.

Последующая буква обозначает тип конструкции шины. В данном примере буква R означает, что шина радиальная, то есть нити каркаса в боковине шины расположены вдоль радиусов колеса. На всех легковых автомобилях применяются шины радиальной конструкции. За обозначением типа конструкции шины идёт число, указывающее диаметр диска колеса d в дюймах (в одном дюйме 25,4 мм). Таким образом, общий диаметр колеса D легко найти, зная диаметр диска и высоту боковины.



Рис. 2

Возможны дополнительные маркировки, обозначающие допустимую нагрузку на шину, сезонность использования, тип дорожного покрытия и другие параметры.

Завод производит легковые автомобили определённой модели и устанавливает на них колёса с шинами маркировки 185/60 R14.

Завод допускает установку шин с другими маркировками. В таблице показаны разрешённые размеры шин.

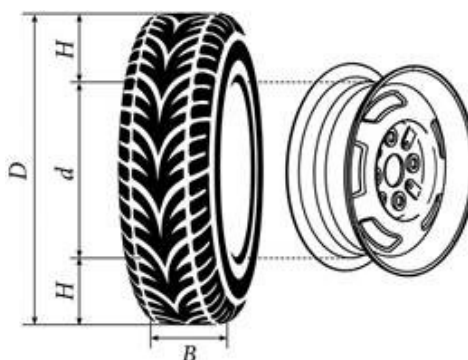
Ширина шины (мм)	Диаметр диска (дюймы)		
	14	15	16
185	185/60	185/55	–
195	195/55	195/55; 195/50	–
205		205/50	205/50
215	–	–	215/45

1. Шины какой наименьшей ширины можно устанавливать на автомобиль, если диаметр диска равен 16 дюймам? Ответ дайте в миллиметрах.

Ответ: _____.

2. На сколько миллиметров радиус колеса с шиной маркировки 185/55 R15 меньше, чем радиус колеса с шиной маркировки 205/50 R15?

Ответ: _____.

3. На сколько миллиметров увеличится диаметр колеса, если заменить колёса, установленные на заводе, колёсами с шинами маркировки 195/55 R15?

Ответ: _____.

4. Найдите диаметр колеса автомобиля, выходящего с завода. Ответ дайте в миллиметрах.

Ответ: _____.

5. На сколько процентов увеличится пробег автомобиля при одном обороте колеса, если заменить колёса, установленные на заводе, колёсами с шинами маркировки 205/50 R16? Результат округлите до десятых.

Ответ: _____.

Задание 2. Автомобильное колесо, как правило, представляет из себя металлический диск с установленной на него резиновой шиной. Диаметр диска совпадает с диаметром внутреннего отверстия в шине.

Для маркировки автомобильных шин применяется единая система обозначений. Например, 195/65 R15 (рис. 1). Первое число (число 195 в приведённом примере) обозначает ширину шины в миллиметрах (параметр В на рис. 2). Второе число (число 65 в приведённом примере) – процентное отношение высоты боковины



Рис. 1

(параметр Н на рисунке 2) к ширине шины, то есть $100 \cdot \frac{H}{B}$.

Последующая буква обозначает тип конструкции шины. В данном примере буква R означает, что шина радиальная, то есть нити каркаса в боковине шины расположены вдоль радиусов колеса. На всех легковых автомобилях применяются шины радиальной конструкции. За обозначением типа конструкции шины идёт число, указывающее диаметр диска колеса d в дюймах (в одном дюйме 25,4 мм). Таким образом, общий диаметр колеса D легко найти, зная диаметр диска и высоту боковины.



Рис. 2

Возможны дополнительные маркировки, обозначающие допустимую нагрузку на шину, сезонность использования, тип дорожного покрытия и другие параметры.

Завод производит легковые автомобили определённой модели и устанавливает на них колёса с шинами маркировки 165/70 R13.

Завод допускает установку шин с другими маркировками. В таблице показаны разрешённые размеры шин.

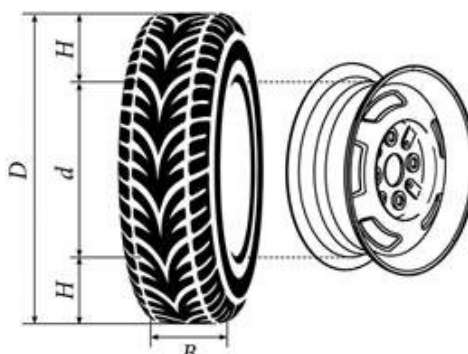
Ширина шины (мм)	Диаметр диска (дюймы)		
	13	14	15
165	165/70	165/65	–
175	175/65	175/65; 175/60	–
185	185/65; 185/60	185/60	185/55
195	195/60	195/55	195/55; 195/50

1. Шины какой наименьшей ширины можно устанавливать на автомобиль, если диаметр диска равен 15 дюймам? Ответ дайте в миллиметрах.

Ответ: _____.

2. На сколько миллиметров радиус колеса с шиной маркировки 205/55 R14 больше, чем радиус колеса с шиной маркировки 165/65 R14?

Ответ: _____.

3. На сколько миллиметров увеличится диаметр колеса, если заменить колёса, установленные на заводе, колёсами с шинами маркировки 195/50 R15?

Ответ: _____.

4. Найдите диаметр колеса автомобиля, выходящего с завода. Ответ дайте в миллиметрах.

Ответ: _____.

5. На сколько процентов увеличится пробег автомобиля при одном обороте колеса, если заменить колёса, установленные на заводе, колёсами с шинами маркировки 175/60 R14? Результат округлите до десятых.

Ответ: _____.

Задание 3. Автомобильное колесо, как правило, представляет из себя металлический диск с установленной на него резиновой шиной. Диаметр диска совпадает с диаметром внутреннего отверстия в шине.

Для маркировки автомобильных шин применяется единая система обозначений. Например, 195/65 R15 (рис. 1). Первое число (число 195 в приведённом примере) обозначает ширину шины в миллиметрах (параметр В на рис. 2). Второе число (число 65 в приведённом примере) – процентное отношение высоты боковины



Рис. 1

(параметр Н на рисунке 2) к ширине шины, то есть $100 \cdot \frac{H}{B}$.

Последующая буква обозначает тип конструкции шины. В данном примере буква R означает, что шина радиальная, то есть нити каркаса в боковине шины расположены вдоль радиусов колеса. На всех легковых автомобилях применяются шины радиальной конструкции. За обозначением типа конструкции шины идёт число, указывающее диаметр диска колеса d в дюймах (в одном дюйме 25,4 мм). Таким образом, общий диаметр колеса D легко найти, зная диаметр диска и высоту боковины.



Рис. 2

Возможны дополнительные маркировки, обозначающие допустимую нагрузку на шину, сезонность использования, тип дорожного покрытия и другие параметры.

Завод производит легковые автомобили определённой модели и устанавливает на них колёса с шинами маркировки 215/60 R16.

Завод допускает установку шин с другими маркировками. В таблице показаны разрешённые размеры шин.

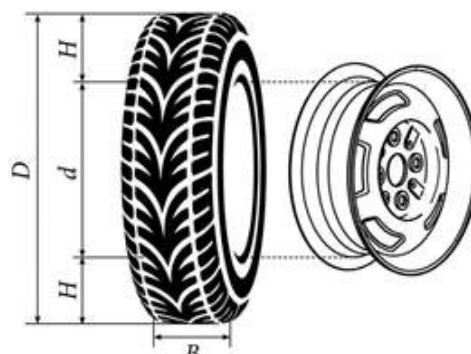
Ширина шины (мм)	Диаметр диска (дюймы)		
	16	17	18
205	205/60	205/55	–
215	215/60	215/55	–
225	225/55	225/50	225/45
235	–	235/50	235/45

1. Шины какой наименьшей ширины можно устанавливать на автомобиль, если диаметр диска равен 18 дюймам? Ответ дайте в миллиметрах.

Ответ: _____.

2. На сколько миллиметров радиус колеса с шиной маркировки 205/55 R17 меньше, чем радиус колеса с шиной маркировки 235/50 R17?

Ответ: _____.

3. На сколько миллиметров уменьшится диаметр колеса, если заменить колёса, установленные на заводе, колёсами с шинами маркировки 225/50 R17?

Ответ: _____.

4. Найдите диаметр колеса автомобиля, выходящего с завода. Ответ дайте в миллиметрах.

Ответ: _____.

5. На сколько процентов уменьшится пробег автомобиля при одном обороте колеса, если заменить колёса, установленные на заводе, колёсами с шинами маркировки 225/50 R17? Результат округлите до десятых.

Ответ: _____.

Задание 4. Автомобильное колесо, как правило, представляет из себя металлический диск с установленной на него резиновой шиной. Диаметр диска совпадает с диаметром внутреннего отверстия в шине.

Для маркировки автомобильных шин применяется единая система обозначений. Например, 195/65 R15 (рис. 1). Первое число (число 195 в приведённом примере) обозначает ширину шины в миллиметрах (параметр В на рис. 2). Второе число (число 65 в приведённом примере) – процентное отношение высоты боковины



Рис. 1

(параметр Н на рисунке 2) к ширине шины, то есть $100 \cdot \frac{H}{B}$.

Последующая буква обозначает тип конструкции шины. В данном примере буква R означает, что шина радиальная, то есть нити каркаса в боковине шины расположены вдоль радиусов колеса. На всех легковых автомобилях применяются шины радиальной конструкции. За обозначением типа конструкции шины идёт число, указывающее диаметр диска колеса d в дюймах (в одном дюйме 25,4 мм). Таким образом, общий диаметр колеса D легко найти, зная диаметр диска и высоту боковины.



Рис. 2

Возможны дополнительные маркировки, обозначающие допустимую нагрузку на шину, сезонность использования, тип дорожного покрытия и другие параметры.

Завод производит легковые автомобили определённой модели и устанавливает на них колёса с шинами маркировки 205/60 R16.

Завод допускает установку шин с другими маркировками. В таблице показаны разрешённые размеры шин.

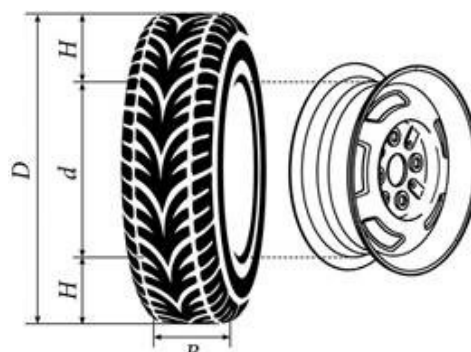
Ширина шины (мм)	Диаметр диска (дюймы)			
	15	16	17	18
195	195/65	195/60	195/55	–
205	205/60	205/55; 205/60	205/50	205/45
215	215/60	215/55	215/50	215/40; 215/45
225	–	225/50	225/50; 225/45	225/40

1. Шины какой наименьшей ширины можно устанавливать на автомобиль, если диаметр диска равен 17 дюймам? Ответ дайте в миллиметрах.

Ответ: _____.

2. На сколько миллиметров радиус колеса с шиной маркировки 195/55 R17 больше, чем радиус колеса с шиной маркировки 225/45 R17?

Ответ: _____.

3. На сколько миллиметров уменьшится диаметр колеса, если заменить колёса, установленные на заводе, колёсами с шинами маркировки 225/40 R18?

Ответ: _____.

4. Найдите диаметр колеса автомобиля, выходящего с завода. Ответ дайте в миллиметрах.

Ответ: _____.

5. На сколько процентов уменьшится пробег автомобиля при одном обороте колеса, если заменить колёса, установленные на заводе, колёсами с шинами маркировки 225/40 R18? Результат округлите до десятых.

Ответ: _____.

Задание 5. Автомобильное колесо, как правило, представляет из себя металлический диск с установленной на него резиновой шиной. Диаметр диска совпадает с диаметром внутреннего отверстия в шине.

Для маркировки автомобильных шин применяется единая система обозначений. Например, 195/65 R15 (рис. 1). Первое число (число 195 в приведённом примере) обозначает ширину шины в миллиметрах (параметр В на рис. 2). Второе число (число 65 в приведённом примере) – процентное отношение высоты боковины



Рис. 1

(параметр Н на рисунке 2) к ширине шины, то есть $100 \cdot \frac{H}{B}$.

Последующая буква обозначает тип конструкции шины. В данном примере буква R означает, что шина радиальная, то есть нити каркаса в боковине шины расположены вдоль радиусов колеса. На всех легковых автомобилях применяются шины радиальной конструкции. За обозначением типа конструкции шины идёт число, указывающее диаметр диска колеса d в дюймах (в одном дюйме 25,4 мм). Таким образом, общий диаметр колеса D легко найти, зная диаметр диска и высоту боковины.



Рис. 2

Возможны дополнительные маркировки, обозначающие допустимую нагрузку на шину, сезонность использования, тип дорожного покрытия и другие параметры.

Завод производит легковые автомобили определённой модели и устанавливает на них колёса с шинами маркировки 215/65 R16.

Завод допускает установку шин с другими маркировками. В таблице показаны разрешённые размеры шин.

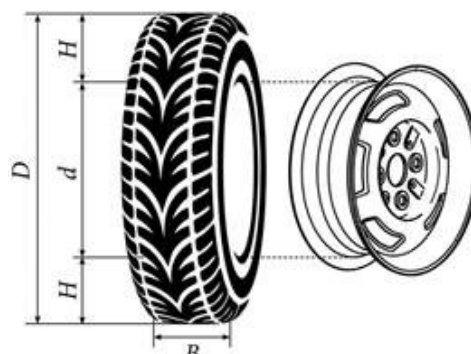
Ширина шины (мм)	Диаметр диска (дюймы)		
	16	17	18
215	215/65	215/60	–
225	225/65; 225/60	225/55	–
235	235/60	235/55; 235/50	235/50

1. Шины какой наибольшей ширины можно устанавливать на автомобиль, если диаметр диска равен 17 дюймам? Ответ дайте в миллиметрах.

Ответ: _____.

2. На сколько миллиметров радиус колеса с шиной маркировки 215/55 R17 меньше, чем радиус колеса с шиной маркировки 275/50 R17?

Ответ: _____.

3. На сколько миллиметров увеличится диаметр колеса, если заменить колёса, установленные на заводе, колёсами с шинами маркировки 235/50 R18?

Ответ: _____.

4. Найдите диаметр колеса автомобиля, выходящего с завода. Ответ дайте в миллиметрах.

Ответ: _____.

5. На сколько процентов увеличится пробег автомобиля при одном обороте колеса, если заменить колёса, установленные на заводе, колёсами с шинами маркировки 225/65 R16? Результат округлите до десятых.

Ответ: _____.

Задание 6. Автомобильное колесо, как правило, представляет из себя металлический диск с установленной на него резиновой шиной. Диаметр диска совпадает с диаметром внутреннего отверстия в шине.

Для маркировки автомобильных шин применяется единая система обозначений. Например, 195/65 R15 (рис. 1). Первое число (число 195 в приведённом примере) обозначает ширину шины в миллиметрах (параметр В на рис. 2). Второе число (число 65 в приведённом примере) – процентное отношение высоты боковины



Рис. 1

(параметр Н на рисунке 2) к ширине шины, то есть $100 \cdot \frac{H}{B}$.

Последующая буква обозначает тип конструкции шины. В данном примере буква R означает, что шина радиальная, то есть нити каркаса в боковине шины расположены вдоль радиусов колеса. На всех легковых автомобилях применяются шины радиальной конструкции. За обозначением типа конструкции шины идёт число, указывающее диаметр диска колеса d в дюймах (в одном дюйме 25,4 мм). Таким образом, общий диаметр колеса D легко найти, зная диаметр диска и высоту боковины.



Рис. 2

Возможны дополнительные маркировки, обозначающие допустимую нагрузку на шину, сезонность использования, тип дорожного покрытия и другие параметры.

Завод производит легковые автомобили определённой модели и устанавливает на них колёса с шинами маркировки 205/55 R16.

Завод допускает установку шин с другими маркировками. В таблице показаны разрешённые размеры шин.

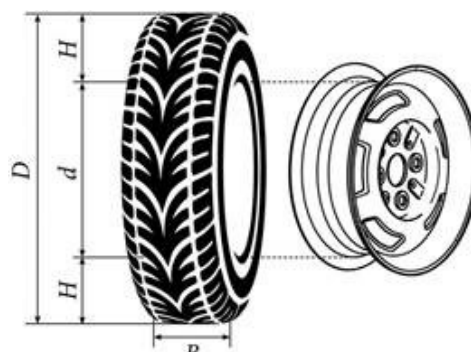
Ширина шины (мм)	Диаметр диска (дюймы)		
	16	17	18
205	205/55	–	–
215	215/55; 215/50	215/45	215/40
225	215/50; 225/45	225/45; 225/40	225/40

1. Шины какой наименьшей ширины можно устанавливать на автомобиль, если диаметр диска равен 17 дюймам? Ответ дайте в миллиметрах.

Ответ: _____.

2. На сколько миллиметров радиус колеса с шиной маркировки 205/45 R17 меньше, чем радиус колеса с шиной маркировки 215/55 R17?

Ответ: _____.

3. На сколько миллиметров увеличится диаметр колеса, если заменить колёса, установленные на заводе, колёсами с шинами маркировки 225/45 R17?

Ответ: _____.

4. Найдите диаметр колеса автомобиля, выходящего с завода. Ответ дайте в миллиметрах.

Ответ: _____.

5. На сколько процентов увеличится пробег автомобиля при одном обороте колеса, если заменить колёса, установленные на заводе, колёсами с шинами маркировки 215/55 R16? Результат округлите до десятых.

Ответ: _____.

Задание 7. Автомобильное колесо, как правило, представляет из себя металлический диск с установленной на него резиновой шиной. Диаметр диска совпадает с диаметром внутреннего отверстия в шине.

Для маркировки автомобильных шин применяется единая система обозначений. Например, 195/65 R15 (рис. 1). Первое число (число 195 в приведённом примере) обозначает ширину шины в миллиметрах (параметр В на рис. 2). Второе число (число 65 в приведённом примере) – процентное отношение высоты боковины



Рис. 1

(параметр Н на рисунке 2) к ширине шины, то есть $100 \cdot \frac{H}{B}$.

Последующая буква обозначает тип конструкции шины. В данном примере буква R означает, что шина радиальная, то есть нити каркаса в боковине шины расположены вдоль радиусов колеса. На всех легковых автомобилях применяются шины радиальной конструкции. За обозначением типа конструкции шины идёт число, указывающее диаметр диска колеса d в дюймах (в одном дюйме 25,4 мм). Таким образом, общий диаметр колеса D легко найти, зная диаметр диска и высоту боковины.



Рис. 2

Возможны дополнительные маркировки, обозначающие допустимую нагрузку на шину, сезонность использования, тип дорожного покрытия и другие параметры.

Завод производит легковые автомобили определённой модели и устанавливает на них колёса с шинами маркировки 225/55 R16.

Завод допускает установку шин с другими маркировками. В таблице показаны разрешённые размеры шин.

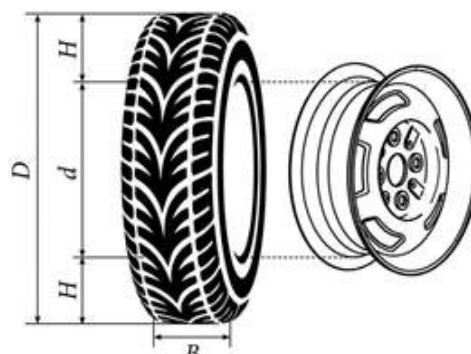
Ширина шины (мм)	Диаметр диска (дюймы)		
	16	17	18
225	225/55	225/50	–
235	235/55; 235/50	235/50; 235/45	235/45
245	–	245/45	245/40

1. Шины какой наименьшей ширины можно устанавливать на автомобиль, если диаметр диска равен 18 дюймам? Ответ дайте в миллиметрах.

Ответ: _____.

2. На сколько миллиметров радиус колеса с шиной маркировки 215/55 R17 меньше, чем радиус колеса с шиной маркировки 225/60 R17?

Ответ: _____.

3. На сколько миллиметров увеличится диаметр колеса, если заменить колёса, установленные на заводе, колёсами с шинами маркировки 235/45 R18?

Ответ: _____.

4. Найдите диаметр колеса автомобиля, выходящего с завода. Ответ дайте в миллиметрах.

Ответ: _____.

5. На сколько процентов увеличится пробег автомобиля при одном обороте колеса, если заменить колёса, установленные на заводе, колёсами с шинами маркировки 235/55 R16? Результат округлите до десятых.

Ответ: _____.

Задание 8. Автомобильное колесо, как правило, представляет из себя металлический диск с установленной на него резиновой шиной. Диаметр диска совпадает с диаметром внутреннего отверстия в шине.

Для маркировки автомобильных шин применяется единая система обозначений. Например, 195/65 R15 (рис. 1). Первое число (число 195 в приведённом примере) обозначает ширину шины в миллиметрах (параметр В на рис. 2). Второе число (число 65 в приведённом примере) – процентное отношение высоты боковины



Рис. 1

(параметр Н на рисунке 2) к ширине шины, то есть $100 \cdot \frac{H}{B}$.

Последующая буква обозначает тип конструкции шины. В данном примере буква R означает, что шина радиальная, то есть нити каркаса в боковине шины расположены вдоль радиусов колеса. На всех легковых автомобилях применяются шины радиальной конструкции. За обозначением типа конструкции шины идёт число, указывающее диаметр диска колеса d в дюймах (в одном дюйме 25,4 мм). Таким образом, общий диаметр колеса D легко найти, зная диаметр диска и высоту боковины.



Рис. 2

Возможны дополнительные маркировки, обозначающие допустимую нагрузку на шину, сезонность использования, тип дорожного покрытия и другие параметры.

Завод производит легковые автомобили определённой модели и устанавливает на них колёса с шинами маркировки 225/55 R16.

Завод допускает установку шин с другими маркировками. В таблице показаны разрешённые размеры шин.

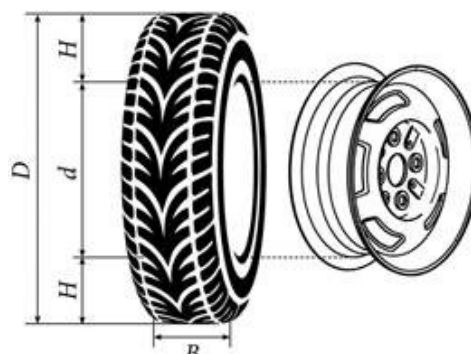
Ширина шины (мм)	Диаметр диска (дюймы)		
	14	15	16
185	185/70	185/65	–
195	195/70	195/65; 195/60	195/60
205	–	205/60	205/55; 205/50

1. Шины какой наименьшей ширины можно устанавливать на автомобиль, если диаметр диска равен 16 дюймам? Ответ дайте в миллиметрах.

Ответ: _____.

2. На сколько миллиметров радиус колеса с шиной маркировки 205/60 R17 меньше, чем радиус колеса с шиной маркировки 235/55 R17?

Ответ: _____.

3. На сколько миллиметров увеличится диаметр колеса, если заменить колёса, установленные на заводе, колёсами с шинами маркировки 195/60 R15?

Ответ: _____.

4. Найдите диаметр колеса автомобиля, выходящего с завода. Ответ дайте в миллиметрах.

Ответ: _____.

5. На сколько процентов увеличится пробег автомобиля при одном обороте колеса, если заменить колёса, установленные на заводе, колёсами с шинами маркировки 195/70 R14? Результат округлите до десятых.

Ответ: _____.

Задание 9. Автомобильное колесо, как правило, представляет из себя металлический диск с установленной на него резиновой шиной. Диаметр диска совпадает с диаметром внутреннего отверстия в шине.

Для маркировки автомобильных шин применяется единая система обозначений. Например, 195/65 R15 (рис. 1). Первое число (число 195 в приведённом примере) обозначает ширину шины в миллиметрах (параметр В на рис. 2).



Рис. 1

Второе число (число 65 в приведённом примере) – процентное отношение высоты боковины (параметр Н на рисунке 2) к ширине шины, то есть $100 \cdot \frac{H}{B}$.

Последующая буква обозначает тип конструкции шины. В данном примере буква R означает, что шина радиальная, то есть нити каркаса в боковине шины расположены вдоль радиусов колеса. На всех легковых автомобилях применяются шины радиальной конструкции. За обозначением типа конструкции шины идёт число, указывающее диаметр диска колеса d в дюймах (в одном дюйме 25,4 мм). Таким образом, общий диаметр колеса D легко найти, зная диаметр диска и высоту боковины.



Рис. 2

Возможны дополнительные маркировки, обозначающие допустимую нагрузку на шину, сезонность использования, тип дорожного покрытия и другие параметры.

Завод производит легковые автомобили определённой модели и устанавливает на них колёса с шинами маркировки 235/65 R17.

Завод допускает установку шин с другими маркировками. В таблице показаны разрешённые размеры шин.

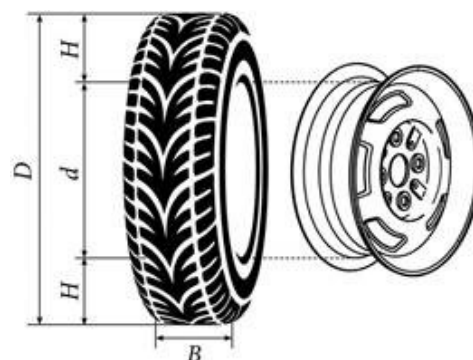
Ширина шины (мм)	Диаметр диска (дюймы)		
	17	18	19
235	235/65	235/60	–
245	245/65	245/60; 245/55	245/50
255	–	255/55	255/50; 255/45

1. Шины какой наименьшей ширины можно устанавливать на автомобиль, если диаметр диска равен 19 дюймам? Ответ дайте в миллиметрах.

Ответ: _____.

2. На сколько миллиметров радиус колеса с шиной маркировки 220/60 R16 меньше, чем радиус колеса с шиной маркировки 245/55 R16?

Ответ: _____.

3. На сколько миллиметров увеличится диаметр колеса, если заменить колёса, установленные на заводе, колёсами с шинами маркировки 255/50 R19?

Ответ: _____.

4. Найдите диаметр колеса автомобиля, выходящего с завода. Ответ дайте в миллиметрах.

Ответ: _____.

5. На сколько процентов увеличится пробег автомобиля при одном обороте колеса, если заменить колёса, установленные на заводе, колёсами с шинами маркировки 245/65 R17? Результат округлите до десятых.

Ответ: _____.

Задание 10. Автомобильное колесо, как правило, представляет из себя металлический диск с установленной на него резиновой шиной. Диаметр диска совпадает с диаметром внутреннего отверстия в шине.

Для маркировки автомобильных шин применяется единая система обозначений. Например, 195/65 R15 (рис. 1). Первое число (число 195 в приведённом примере) обозначает ширину шины в миллиметрах (параметр В на рис. 2). Второе число (число 65 в приведённом примере) – процентное отношение высоты боковины



Рис. 1

(параметр Н на рисунке 2) к ширине шины, то есть $100 \cdot \frac{H}{B}$.

Последующая буква обозначает тип конструкции шины. В данном примере буква R означает, что шина радиальная, то есть нити каркаса в боковине шины расположены вдоль радиусов колеса. На всех легковых автомобилях применяются шины радиальной конструкции. За обозначением типа конструкции шины идёт число, указывающее диаметр диска колеса d в дюймах (в одном дюйме 25,4 мм). Таким образом, общий диаметр колеса D легко найти, зная диаметр диска и высоту боковины.



Рис. 2

Возможны дополнительные маркировки, обозначающие допустимую нагрузку на шину, сезонность использования, тип дорожного покрытия и другие параметры.

Завод производит легковые автомобили определённой модели и устанавливает на них колёса с шинами маркировки 215/50 R16.

Завод допускает установку шин с другими маркировками. В таблице показаны разрешённые размеры шин.

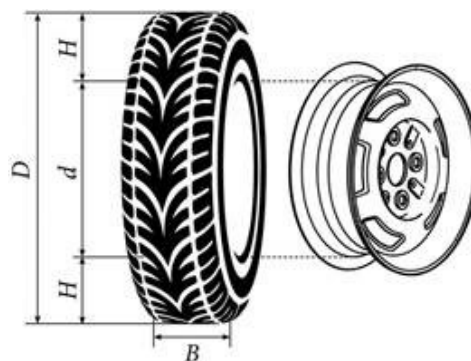
Ширина шины (мм)	Диаметр диска (дюймы)		
	16	17	18
205	205/55	205/50	–
215	215/50	215/50; 215/45	–
225	225/50	225/45	225/45; 225/40

1. Шины какой наименьшей ширины можно устанавливать на автомобиль, если диаметр диска равен 17 дюймам? Ответ дайте в миллиметрах.

Ответ: _____.

2. На сколько миллиметров радиус колеса с шиной маркировки 205/50 R18 меньше, чем радиус колеса с шиной маркировки 225/55 R18?

Ответ: _____.

3. На сколько миллиметров увеличится диаметр колеса, если заменить колёса, установленные на заводе, колёсами с шинами маркировки 225/45 R17?

Ответ: _____.

4. Найдите диаметр колеса автомобиля, выходящего с завода. Ответ дайте в миллиметрах.

Ответ: _____.

5. На сколько процентов увеличится пробег автомобиля при одном обороте колеса, если заменить колёса, установленные на заводе, колёсами с шинами маркировки 225/50 R16? Результат округлите до десятых.

Ответ: _____.

Задание 11. Автомобильное колесо, как правило, представляет из себя металлический диск с установленной на него резиновой шиной. Диаметр диска совпадает с диаметром внутреннего отверстия в шине.

Для маркировки автомобильных шин применяется единая система обозначений. Например, 195/65 R15 (рис. 1). Первое число (число 195 в приведённом примере) обозначает ширину шины в миллиметрах (параметр В на рис. 2). Второе число (число 65 в приведённом примере) – процентное отношение высоты боковины



Рис. 1

(параметр Н на рисунке 2) к ширине шины, то есть $100 \cdot \frac{H}{B}$.

Последующая буква обозначает тип конструкции шины. В данном примере буква R означает, что шина радиальная, то есть нити каркаса в боковине шины расположены вдоль радиусов колеса. На всех легковых автомобилях применяются шины радиальной конструкции. За обозначением типа конструкции шины идёт число, указывающее диаметр диска колеса d в дюймах (в одном дюйме 25,4 мм). Таким образом, общий диаметр колеса D легко найти, зная диаметр диска и высоту боковины.



Рис. 2

Возможны дополнительные маркировки, обозначающие допустимую нагрузку на шину, сезонность использования, тип дорожного покрытия и другие параметры.

Завод производит легковые автомобили определённой модели и устанавливает на них колёса с шинами маркировки 175/70 R12.

Завод допускает установку шин с другими маркировками. В таблице показаны разрешённые размеры шин.

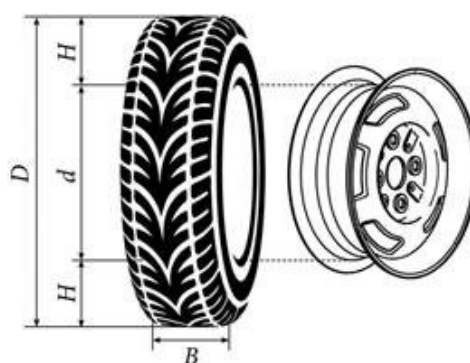
Ширина шины (мм)	Диаметр диска (дюймы)		
	12	13	14
175	175/70	175/65	–
185	–	185/60	–
195	–	195/60	–

1. Шины какой наибольшей ширины можно устанавливать на автомобиль, если диаметр диска равен 13 дюймам? Ответ дайте в миллиметрах.

Ответ: _____.

2. На сколько миллиметров радиус колеса с шиной маркировки 185/60 R13 меньше, чем радиус колеса с шиной маркировки 175/65 R13?

Ответ: _____.

3. На сколько миллиметров увеличится диаметр колеса, если заменить колёса, установленные на заводе, колёсами с шинами маркировки 195/60 R13?

Ответ: _____.

4. Найдите диаметр колеса автомобиля, выходящего с завода. Ответ дайте в миллиметрах.

Ответ: _____.

5. На сколько процентов увеличится пробег автомобиля при одном обороте колеса, если заменить колёса, установленные на заводе, колёсами с шинами маркировки 175/65 R13? Результат округлите до десятых.

Ответ: _____.

Задание 12. Автомобильное колесо, как правило, представляет из себя металлический диск с установленной на него резиновой шиной. Диаметр диска совпадает с диаметром внутреннего отверстия в шине.

Для маркировки автомобильных шин применяется единая система обозначений. Например, 195/65 R15 (рис. 1). Первое число (число 195 в приведённом примере) обозначает ширину шины в миллиметрах (параметр В на рис. 2). Второе число (число 65 в приведённом примере) – процентное отношение высоты боковины



Рис. 1

(параметр Н на рисунке 2) к ширине шины, то есть $100 \cdot \frac{H}{B}$.

Последующая буква обозначает тип конструкции шины. В данном примере буква R означает, что шина радиальная, то есть нити каркаса в боковине шины расположены вдоль радиусов колеса. На всех легковых автомобилях применяются шины радиальной конструкции. За обозначением типа конструкции шины идёт число, указывающее диаметр диска колеса d в дюймах (в одном дюйме 25,4 мм). Таким образом, общий диаметр колеса D легко найти, зная диаметр диска и высоту боковины.



Рис. 2

Возможны дополнительные маркировки, обозначающие допустимую нагрузку на шину, сезонность использования, тип дорожного покрытия и другие параметры.

Завод производит легковые автомобили определённой модели и устанавливает на них колёса с шинами маркировки 225/60 R17.

Завод допускает установку шин с другими маркировками. В таблице показаны разрешённые размеры шин.

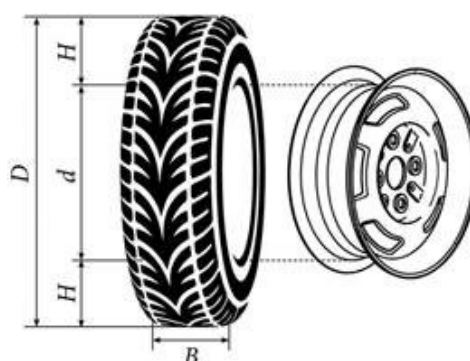
Ширина шины (мм)	Диаметр диска (дюймы)		
	17	18	19
225	225/60	225/55	–
245	245/55	245/50; 245/45	245/45
275	275/50	275/45	275/40

1. Шины какой наименьшей ширины можно устанавливать на автомобиль, если диаметр диска равен 19 дюймам? Ответ дайте в миллиметрах.

Ответ: _____.

2. На сколько миллиметров радиус колеса с шиной маркировки 245/60 R18 меньше, чем радиус колеса с шиной маркировки 275/55 R18?

Ответ: _____.

3. На сколько миллиметров увеличится диаметр колеса, если заменить колёса, установленные на заводе, колёсами с шинами маркировки 275/40 R19?

Ответ: _____.

4. Найдите диаметр колеса автомобиля, выходящего с завода. Ответ дайте в миллиметрах.

Ответ: _____.

5. На сколько процентов увеличится пробег автомобиля при одном обороте колеса, если заменить колёса, установленные на заводе, колёсами с шинами маркировки 275/50 R17? Результат округлите до десятых.

Ответ: _____.

Задание 13. Автомобильное колесо, как правило, представляет из себя металлический диск с установленной на него резиновой шиной. Диаметр диска совпадает с диаметром внутреннего отверстия в шине.

Для маркировки автомобильных шин применяется единая система обозначений. Например, 195/65 R15 (рис. 1). Первое число (число 195 в приведённом примере) обозначает ширину шины в миллиметрах (параметр В на рис. 2).



Рис. 1

Второе число (число 65 в приведённом примере) – процентное отношение высоты боковины (параметр Н на рисунке 2) к ширине шины, то есть $100 \cdot \frac{H}{B}$.

Последующая буква обозначает тип конструкции шины. В данном примере буква R означает, что шина радиальная, то есть нити каркаса в боковине шины расположены вдоль радиусов колеса. На всех легковых автомобилях применяются шины радиальной конструкции. За обозначением типа конструкции шины идёт число, указывающее диаметр диска колеса d в дюймах (в одном дюйме 25,4 мм). Таким образом, общий диаметр колеса D легко найти, зная диаметр диска и высоту боковины.



Рис. 2

Возможны дополнительные маркировки, обозначающие допустимую нагрузку на шину, сезонность использования, тип дорожного покрытия и другие параметры.

Завод производит легковые автомобили определённой модели и устанавливает на них колёса с шинами маркировки 265/70 R17.

Завод допускает установку шин с другими маркировками. В таблице показаны разрешённые размеры шин.

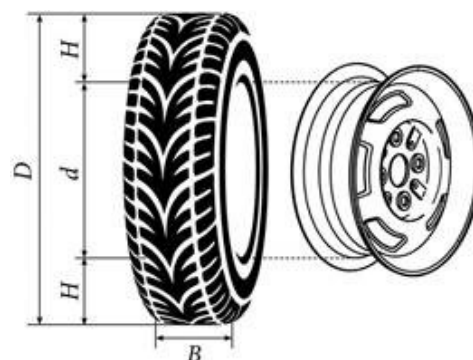
Ширина шины (мм)	Диаметр диска (дюймы)		
	17	18	20
265	265/70	265/65	–
275	275/70; 275/65	275/65; 275/60	275/55
285	285/65; 285/60	285/60	285/50

1. Шины какой наименьшей ширины можно устанавливать на автомобиль, если диаметр диска равен 20 дюймам? Ответ дайте в миллиметрах.

Ответ: _____.

2. На сколько миллиметров радиус колеса с шиной маркировки 195/50 R16 меньше, чем радиус колеса с шиной маркировки 215/60 R16?

Ответ: _____.

3. На сколько миллиметров увеличится диаметр колеса, если заменить колёса, установленные на заводе, колёсами с шинами маркировки 275/55 R20?

Ответ: _____.

4. Найдите диаметр колеса автомобиля, выходящего с завода. Ответ дайте в миллиметрах.

Ответ: _____.

5. На сколько процентов увеличится пробег автомобиля при одном обороте колеса, если заменить колёса, установленные на заводе, колёсами с шинами маркировки 275/70 R17? Результат округлите до десятых.

Ответ: _____.

Задание 14. Автомобильное колесо, как правило, представляет из себя металлический диск с установленной на него резиновой шиной. Диаметр диска совпадает с диаметром внутреннего отверстия в шине.

Для маркировки автомобильных шин применяется единая система обозначений. Например, 195/65 R15 (рис. 1). Первое число (число 195 в приведённом примере) обозначает ширину шины в миллиметрах (параметр В на рис. 2). Второе число (число 65 в приведённом примере) – процентное отношение высоты боковины



Рис. 1

(параметр Н на рисунке 2) к ширине шины, то есть $100 \cdot \frac{H}{B}$.

Последующая буква обозначает тип конструкции шины. В данном примере буква R означает, что шина радиальная, то есть нити каркаса в боковине шины расположены вдоль радиусов колеса. На всех легковых автомобилях применяются шины радиальной конструкции. За обозначением типа конструкции шины идёт число, указывающее диаметр диска колеса d в дюймах (в одном дюйме 25,4 мм). Таким образом, общий диаметр колеса D легко найти, зная диаметр диска и высоту боковины.



Рис. 2

Возможны дополнительные маркировки, обозначающие допустимую нагрузку на шину, сезонность использования, тип дорожного покрытия и другие параметры.

Завод производит легковые автомобили определённой модели и устанавливает на них колёса с шинами маркировки 245/45 R18.

Завод допускает установку шин с другими маркировками. В таблице показаны разрешённые размеры шин.

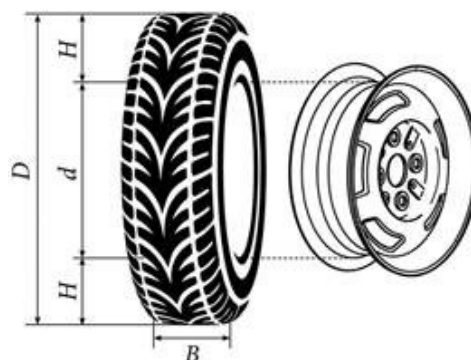
Ширина шины (мм)	Диаметр диска (дюймы)		
	18	19	20
245	245/45	245/40	–
265	265/45; 265/40	265/30	265/35; 265/30
275	275/40	275/35; 275/30	275/30

1. Шины какой наименьшей ширины можно устанавливать на автомобиль, если диаметр диска равен 20 дюймам? Ответ дайте в миллиметрах.

Ответ: _____.

2. На сколько миллиметров радиус колеса с шиной маркировки 215/60 R17 меньше, чем радиус колеса с шиной маркировки 265/50 R17?

Ответ: _____.

3. На сколько миллиметров увеличится диаметр колеса, если заменить колёса, установленные на заводе, колёсами с шинами маркировки 265/35 R20?

Ответ: _____.

4. Найдите диаметр колеса автомобиля, выходящего с завода. Ответ дайте в миллиметрах.

Ответ: _____.

5. На сколько процентов увеличится пробег автомобиля при одном обороте колеса, если заменить колёса, установленные на заводе, колёсами с шинами маркировки 265/45 R18? Результат округлите до десятых.

Ответ: _____.

Задание 15. Автомобильное колесо, как правило, представляет из себя металлический диск с установленной на него резиновой шиной. Диаметр диска совпадает с диаметром внутреннего отверстия в шине.

Для маркировки автомобильных шин применяется единая система обозначений. Например, 195/65 R15 (рис. 1). Первое число (число 195 в приведённом примере) обозначает ширину шины в миллиметрах (параметр В на рис. 2). Второе число (число 65 в приведённом примере) – процентное отношение высоты боковины



Рис. 1

(параметр Н на рисунке 2) к ширине шины, то есть $100 \cdot \frac{H}{B}$.

Последующая буква обозначает тип конструкции шины. В данном примере буква R означает, что шина радиальная, то есть нити каркаса в боковине шины расположены вдоль радиусов колеса. На всех легковых автомобилях применяются шины радиальной конструкции. За обозначением типа конструкции шины идёт число, указывающее диаметр диска колеса d в дюймах (в одном дюйме 25,4 мм). Таким образом, общий диаметр колеса D легко найти, зная диаметр диска и высоту боковины.



Рис. 2

Возможны дополнительные маркировки, обозначающие допустимую нагрузку на шину, сезонность использования, тип дорожного покрытия и другие параметры.

Завод производит легковые автомобили определённой модели и устанавливает на них колёса с шинами маркировки 225/60 R18.

Завод допускает установку шин с другими маркировками. В таблице показаны разрешённые размеры шин.

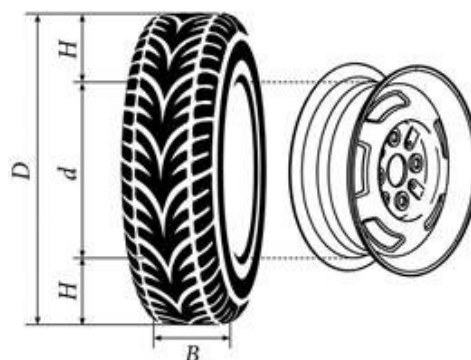
Ширина шины (мм)	Диаметр диска (дюймы)			
	17	18	19	20
215	215/65	215/60	–	–
225	225/60	225/55; 225/60	225/50	–
235	–	235/55	235/50	235/45

1. Шины какой наименьшей ширины можно устанавливать на автомобиль, если диаметр диска равен 19 дюймам? Ответ дайте в миллиметрах.

Ответ: _____.

2. На сколько миллиметров радиус колеса с шиной маркировки 215/60 R18 меньше, чем радиус колеса с шиной маркировки 235/55 R18?

Ответ: _____.

3. На сколько миллиметров уменьшится диаметр колеса, если заменить колёса, установленные на заводе, колёсами с шинами маркировки 235/45 R20?

Ответ: _____.

4. Найдите диаметр колеса автомобиля, выходящего с завода. Ответ дайте в миллиметрах.

Ответ: _____.

5. На сколько процентов уменьшится пробег автомобиля при одном обороте колеса, если заменить колёса, установленные на заводе, колёсами с шинами маркировки 235/45 R20? Результат округлите до десятых.

Ответ: _____.

Задание 16. Автомобильное колесо, как правило, представляет из себя металлический диск с установленной на него резиновой шиной. Диаметр диска совпадает с диаметром внутреннего отверстия в шине.

Для маркировки автомобильных шин применяется единая система обозначений. Например, 195/65 R15 (рис. 1). Первое число (число 195 в приведённом примере) обозначает ширину шины в миллиметрах (параметр В на рис. 2). Второе число (число 65 в приведённом примере) – процентное отношение высоты боковины



Рис. 1

(параметр Н на рисунке 2) к ширине шины, то есть $100 \cdot \frac{H}{B}$.

Последующая буква обозначает тип конструкции шины. В данном примере буква R означает, что шина радиальная, то есть нити каркаса в боковине шины расположены вдоль радиусов колеса. На всех легковых автомобилях применяются шины радиальной конструкции. За обозначением типа конструкции шины идёт число, указывающее диаметр диска колеса d в дюймах (в одном дюйме 25,4 мм). Таким образом, общий диаметр колеса D легко найти, зная диаметр диска и высоту боковины.



Рис. 2

Возможны дополнительные маркировки, обозначающие допустимую нагрузку на шину, сезонность использования, тип дорожного покрытия и другие параметры.

Завод производит легковые автомобили определённой модели и устанавливает на них колёса с шинами маркировки 205/60 R16.

Завод допускает установку шин с другими маркировками. В таблице показаны разрешённые размеры шин.

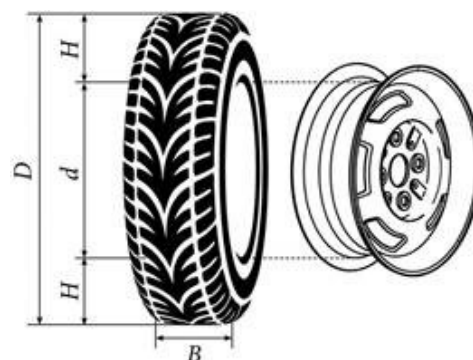
Ширина шины (мм)	Диаметр диска (дюймы)		
	16	17	18
205	205/60	205/55	–
215	215/60; 215/55	215/50	215/45
225	–	225/45; 225/40	225/40

1. Шины какой наименьшей ширины можно устанавливать на автомобиль, если диаметр диска равен 18 дюймам? Ответ дайте в миллиметрах.

Ответ: _____.

2. На сколько миллиметров радиус колеса с шиной маркировки 275/50 R17 меньше, чем радиус колеса с шиной маркировки 245/60 R17?

Ответ: _____.

3. На сколько миллиметров уменьшится диаметр колеса, если заменить колёса, установленные на заводе, колёсами с шинами маркировки 215/45 R18?

Ответ: _____.

4. Найдите диаметр колеса автомобиля, выходящего с завода. Ответ дайте в миллиметрах.

Ответ: _____.

5. На сколько процентов увеличится пробег автомобиля при одном обороте колеса, если заменить колёса, установленные на заводе, колёсами с шинами маркировки 215/60 R16? Результат округлите до десятых.

Ответ: _____.

Задание 17. Автомобильное колесо, как правило, представляет из себя металлический диск с установленной на него резиновой шиной. Диаметр диска совпадает с диаметром внутреннего отверстия в шине.

Для маркировки автомобильных шин применяется единая система обозначений. Например, 195/65 R15 (рис. 1). Первое число (число 195 в приведённом примере) обозначает ширину шины в миллиметрах (параметр В на рис. 2). Второе число (число 65 в приведённом примере) – процентное отношение высоты боковины



Рис. 1

(параметр Н на рисунке 2) к ширине шины, то есть $100 \cdot \frac{H}{B}$.

Последующая буква обозначает тип конструкции шины. В данном примере буква R означает, что шина радиальная, то есть нити каркаса в боковине шины расположены вдоль радиусов колеса. На всех легковых автомобилях применяются шины радиальной конструкции. За обозначением типа конструкции шины идёт число, указывающее диаметр диска колеса d в дюймах (в одном дюйме 25,4 мм). Таким образом, общий диаметр колеса D легко найти, зная диаметр диска и высоту боковины.



Рис. 2

Возможны дополнительные маркировки, обозначающие допустимую нагрузку на шину, сезонность использования, тип дорожного покрытия и другие параметры.

Завод производит легковые автомобили определённой модели и устанавливает на них колёса с шинами маркировки 185/70 R14.

Завод допускает установку шин с другими маркировками. В таблице показаны разрешённые размеры шин.

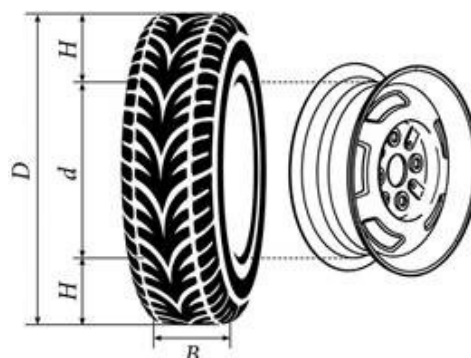
Ширина шины (мм)	Диаметр диска (дюймы)		
	14	15	16
185	185/70	185/65	–
195	195/65	195/65; 195/60	–
205	205/60	205/60; 205/55	205/55; 205/50
215	215/60	215/55	215/50
225	–	225/50	225/50

1. Шины какой наибольшей ширины можно устанавливать на автомобиль, если диаметр диска равен 15 дюймам? Ответ дайте в миллиметрах.

Ответ: _____.

2. На сколько миллиметров радиус колеса с шиной маркировки 225/50 R15 меньше, чем радиус колеса с шиной маркировки 185/65 R15?

Ответ: _____.

3. На сколько миллиметров увеличится диаметр колеса, если заменить колёса, установленные на заводе, колёсами с шинами маркировки 215/50 R16?

Ответ: _____.

4. Найдите диаметр колеса автомобиля, выходящего с завода. Ответ дайте в миллиметрах.

Ответ: _____.

5. На сколько процентов уменьшится пробег автомобиля при одном обороте колеса, если заменить колёса, установленные на заводе, колёсами с шинами маркировки 205/55 R15? Результат округлите до десятых.

Ответ: _____.

Задание 18. Автомобильное колесо, как правило, представляет из себя металлический диск с установленной на него резиновой шиной. Диаметр диска совпадает с диаметром внутреннего отверстия в шине.

Для маркировки автомобильных шин применяется единая система обозначений. Например, 195/65 R15 (рис. 1). Первое число (число 195 в приведённом примере) обозначает ширину шины в миллиметрах (параметр В на рис. 2). Второе число (число 65 в приведённом примере) – процентное отношение высоты боковины



Рис. 1

(параметр Н на рисунке 2) к ширине шины, то есть $100 \cdot \frac{H}{B}$.

Последующая буква обозначает тип конструкции шины. В данном примере буква R означает, что шина радиальная, то есть нити каркаса в боковине шины расположены вдоль радиусов колеса. На всех легковых автомобилях применяются шины радиальной конструкции. За обозначением типа конструкции шины идёт число, указывающее диаметр диска колеса d в дюймах (в одном дюйме 25,4 мм). Таким образом, общий диаметр колеса D легко найти, зная диаметр диска и высоту боковины.



Рис. 2

Возможны дополнительные маркировки, обозначающие допустимую нагрузку на шину, сезонность использования, тип дорожного покрытия и другие параметры.

Завод производит легковые автомобили определённой модели и устанавливает на них колёса с шинами маркировки 175/60 R15.

Завод допускает установку шин с другими маркировками. В таблице показаны разрешённые размеры шин.

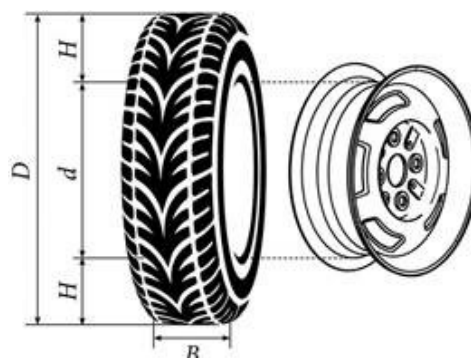
Ширина шины (мм)	Диаметр диска (дюймы)		
	14	15	16
165	165/70	165/60; 165/65	–
175	175/65	175/60	–
185	185/60	185/55	185/50
195	195/60	195/55	195/45
205	–	–	205/45

1. Шины какой наименьшей ширины можно устанавливать на автомобиль, если диаметр диска равен 16 дюймам? Ответ дайте в миллиметрах.

Ответ: _____.

2. На сколько миллиметров радиус колеса с шиной маркировки 195/60 R14 больше, чем радиус колеса с шиной маркировки 165/70 R14?

Ответ: _____.

3. На сколько миллиметров уменьшится диаметр колеса, если заменить колёса, установленные на заводе, колёсами с шинами маркировки 195/45 R16?

Ответ: _____.

4. Найдите диаметр колеса автомобиля, выходящего с завода. Ответ дайте в миллиметрах.

Ответ: _____.

5. На сколько процентов увеличится пробег автомобиля при одном обороте колеса, если заменить колёса, установленные на заводе, колёсами с шинами маркировки 195/55 R15? Результат округлите до десятых.

Ответ: _____.

Задание 19. Автомобильное колесо, как правило, представляет из себя металлический диск с установленной на него резиновой шиной. Диаметр диска совпадает с диаметром внутреннего отверстия в шине.

Для маркировки автомобильных шин применяется единая система обозначений. Например, 195/65 R15 (рис. 1). Первое число (число 195 в приведённом примере) обозначает ширину шины в миллиметрах (параметр В на рис. 2).



Рис. 1

Второе число (число 65 в приведённом примере) – процентное отношение высоты боковины (параметр Н на рисунке 2) к ширине шины, то есть $100 \cdot \frac{H}{B}$.

Последующая буква обозначает тип конструкции шины. В данном примере буква R означает, что шина радиальная, то есть нити каркаса в боковине шины расположены вдоль радиусов колеса. На всех легковых автомобилях применяются шины радиальной конструкции. За обозначением типа конструкции шины идёт число, указывающее диаметр диска колеса d в дюймах (в одном дюйме 25,4 мм). Таким образом, общий диаметр колеса D легко найти, зная диаметр диска и высоту боковины.



Рис. 2

Возможны дополнительные маркировки, обозначающие допустимую нагрузку на шину, сезонность использования, тип дорожного покрытия и другие параметры.

Завод производит легковые автомобили определённой модели и устанавливает на них колёса с шинами маркировки 185/60 R15.

Завод допускает установку шин с другими маркировками. В таблице показаны разрешённые размеры шин.

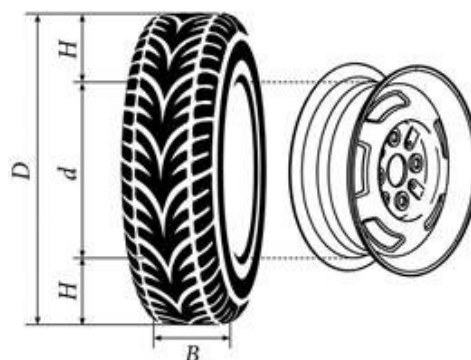
Ширина шины (мм)	Диаметр диска (дюймы)			
	14	15	16	17
175	175/70	175/65	–	–
185	185/70	185/60	185/55	–
195	195/65	195/60	195/50; 195/55	195/45
205	205/60	205/55	205/50	205/45
215	–	–	215/45	215/40

1. Шины какой наименьшей ширины можно устанавливать на автомобиль, если диаметр диска равен 16 дюймам? Ответ дайте в миллиметрах.

Ответ: _____.

2. На сколько миллиметров радиус колеса с шиной маркировки 175/65 R15 больше, чем радиус колеса с шиной маркировки 205/55 R15?

Ответ: _____.

3. На сколько миллиметров увеличится диаметр колеса, если заменить колёса, установленные на заводе, колёсами с шинами маркировки 205/45 R17?

Ответ: _____.

4. Найдите диаметр колеса автомобиля, выходящего с завода. Ответ дайте в миллиметрах.

Ответ: _____.

5. На сколько процентов увеличится пробег автомобиля при одном обороте колеса, если заменить колёса, установленные на заводе, колёсами с шинами маркировки 205/45 R17? Результат округлите до десятых.

Ответ: _____.

Задание 20. Автомобильное колесо, как правило, представляет из себя металлический диск с установленной на него резиновой шиной. Диаметр диска совпадает с диаметром внутреннего отверстия в шине.

Для маркировки автомобильных шин применяется единая система обозначений. Например, 195/65 R15 (рис. 1). Первое число (число 195 в приведённом примере) обозначает ширину шины в миллиметрах (параметр В на рис. 2). Второе число (число 65 в приведённом примере) – процентное отношение высоты боковины



Рис. 1

(параметр Н на рисунке 2) к ширине шины, то есть $100 \cdot \frac{H}{B}$.

Последующая буква обозначает тип конструкции шины. В данном примере буква R означает, что шина радиальная, то есть нити каркаса в боковине шины расположены вдоль радиусов колеса. На всех легковых автомобилях применяются шины радиальной конструкции. За обозначением типа конструкции шины идёт число, указывающее диаметр диска колеса d в дюймах (в одном дюйме 25,4 мм). Таким образом, общий диаметр колеса D легко найти, зная диаметр диска и высоту боковины.



Рис. 2

Возможны дополнительные маркировки, обозначающие допустимую нагрузку на шину, сезонность использования, тип дорожного покрытия и другие параметры.

Завод производит легковые автомобили определённой модели и устанавливает на них колёса с шинами маркировки 265/60 R18.

Завод допускает установку шин с другими маркировками. В таблице показаны разрешённые размеры шин.

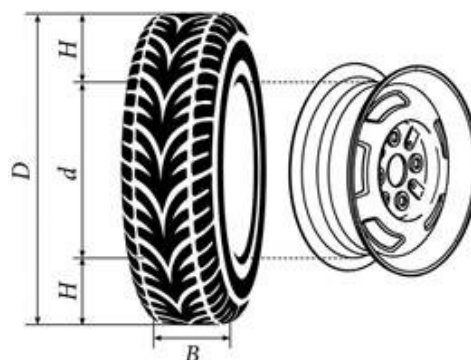
Ширина шины (мм)	Диаметр диска (дюймы)			
	17	18	19	20
245	245/70	–	–	–
255	255/70	255/65	–	–
265	265/65	265/60; 265/65	–	–
275	275/65	275/60	275/55	275/50
285	–	285/60	285/55	285/50

1. Шины какой наибольшей ширины можно устанавливать на автомобиль, если диаметр диска равен 17 дюймам? Ответ дайте в миллиметрах.

Ответ: _____.

2. На сколько миллиметров радиус колеса с шиной маркировки 245/70 R17 меньше, чем радиус колеса с шиной маркировки 275/65 R17?

Ответ: _____.

3. На сколько миллиметров увеличится диаметр колеса, если заменить колёса, установленные на заводе, колёсами с шинами маркировки 285/50 R20?

Ответ: _____.

4. Найдите диаметр колеса автомобиля, выходящего с завода. Ответ дайте в миллиметрах.

Ответ: _____.

5. На сколько процентов увеличится пробег автомобиля при одном обороте колеса, если заменить колёса, установленные на заводе, колёсами с шинами маркировки 285/50 R20? Результат округлите до десятых.

Ответ: _____.